

Üzleti terv 2019.év



2019.03.14.



PÜSPÖKLADÁNYI VÁROSÜZEMELTETŐ ÉS GYÓGYFÜRDŐ KFT.



Varga Lajos - ügyvezető igazgató

TARTALOM

- **Püspökladányi Városüzemeltető és Gyógyfürdő Kft. rövid bemutatása**
 - **A Kft. hitvallása és filozófiája**
 - **A Kft. szervezeti felépítése és működése**
 - **Fontosabb területek**
 - **Kft. Pénzügyi helyzete**
 - **A közeljövőt érintő célkitűzések**
- **Püspökladányi Városüzemeltető és Gyógyfürdő Kft. tevékenységeinek rövid bemutatása**
 - **Önkormányzati kötelező feladatok ellátása**
 - **Gyógy- és strandfürdő**
 - **Ingatlankezelés**
 - **Távhőszolgáltatás**
 - **Balatongyöröki tábor**
 - **Temető**
- **Fejlesztési stratégia**
- **A Püspökladányi Városüzemeltető és Gyógyfürdő Kft. 2019. évi tervezett gazdálkodási adatai**
- **Vezetői összefoglaló**

A Vállalkozás filozófiája

Püspökladány város egyik stabil vállalatoként, elkötelezettek vagyunk a tartós fenntarthatóságra és a hosszú távú érték növekedésre. A fenntartható növekedés a célunk, amely csak folyamatos fejlesztéssel érhető el. Társaságunk sikerének titka munkatársainkban rejlik.

Legfontosabb célkitűzésünk, a vállalkozási és szolgáltatási területeinken az, hogy megbízható stabil vállalkozás legyünk.

A Városüzemeltető Kft. optimális összekötő kapocs a Püspökladány Város Önkormányzata és a lakosság között. Kollégáinkkal közösen alakítjuk jövőnket, működésünk a hosszú távú siker érdekében stabilan fenntartható, a szorgalmas és megbízható munkánkkal fejlődésre törekszünk.

„Szolgáltatások szakértelemmel és elhivatottsággal!”

A Püspökladányi Városüzemeltető és Gyógyfürdő Kft. elhivatott, hogy a szerteágazó szolgáltatási területein arra törekedjen, hogy jó minőségben, jó lakossági megelégedettséggel tudjon dolgozni. Így a mindennapokban is hozzá járulunk a teljes körű jó színvonalú városi szolgáltatásokhoz.

Tevékenységünket mindig partnereink és a lakosság igényeihez igazítjuk. A kiváló teljesítmény a sikerünk titka. Ez azt jelenti, hogy a mindennapi munkánk során a lehető legmagasabb minőségre törekszünk. Azonban rendkívül fontos számunkra a nagyfokú költséghatékonyság. Eredményességünk alapja az erőforrások hatékony felhasználásával a lehető legnagyobb jövedelmezőség elérése. Emellett különösen komolyan vesszük környezeti és társadalmi felelősségünket is.

Azt tesszük, amit mondunk. Partnereink, illetve a lakosság mindig számíthat szolgáltatásainkra és arra, hogy a Tőlünk elvárható lehető legjobb színvonalat kapják. A lakosoknak, vendégeinknek nyújtott szolgáltatások javítása érdekében folyamatosan lehetőséget biztosítunk munkatársainknak a tanulásra, fejlődésre, valamint törekszünk motiválásukra és egyéni képességeik fejlesztésére. Nagyon fontos számunkra a nyílt és

őszinte kapcsolat mind egymással, mind pedig partnereinkkel és a lakossággal. Törekszünk a folyamatos fejlődésre úgy, hogy közben hűek és reálisak maradjunk önmagunkhoz.

Mindent, amit teszünk, a Városüzemeltető Kft. által elfogadott értékek mentén tesszük. Ezek az értékek a szorgalom, a megbízhatóság és a szakmai felkészültség segítenek küldetésünk teljesítésében nap mint nap.

„Mi az, ami képessé tesz bennünket, hogy elérjünk egy célt, egy álmot? Csak ez a kis szó: akarom. Nincsenek leküzdhetetlen akadályok, csak emberek, akik nem hisznek az akadályok legyőzésében.”

(Kurt Dimberger)

A Kft. szervezeti felépítése, működése

Püspökladányi Városüzemeltető és Gyógyfürdő Kft.-nél az elmúlt évben szervezeti változás nem történt. Minden évben a megújulásra és a pozitív változtatásokra törekszünk. A Püspökladányi Városüzemeltető Kft. a kötelezően ellátandó feladatainak ellátása során is azon igyekszik, hogy új dolgokkal színesítse és tegye szebbé, élhetővé Püspökladány Város környezetét. Nagyon sok energiát fordítunk működésünk során az általunk üzemeltetett ingatlanok és ingóságok állagának megóvására, illetve értéknövelésére. Kiemelt fontosságú tevékenységnek tartjuk a vállalászási tevékenységünket, hiszen ennek a területnek az eredményéből nyílnak lehetőségek beruházásokra, fejlesztésekre.

Abban bízunk, hogy Püspökladány Város Önkormányzata részéről erre az évre tervezett és meghirdetett pályázatokban, sikeresen részt tudjunk vállalni, és értékes munkánkkal hozzá tudunk járulni az intézmények megújulásához, korszerűsítéséhez.

Az alábbiakban mutatjuk be a Képviselő Testület számára a Püspökladány Városüzemeltető Kft. szervezeti felépítését, amely működési struktúra alapján végezzük és látjuk el feladatainkat.

A Kft. szervezeti felépítése, működése

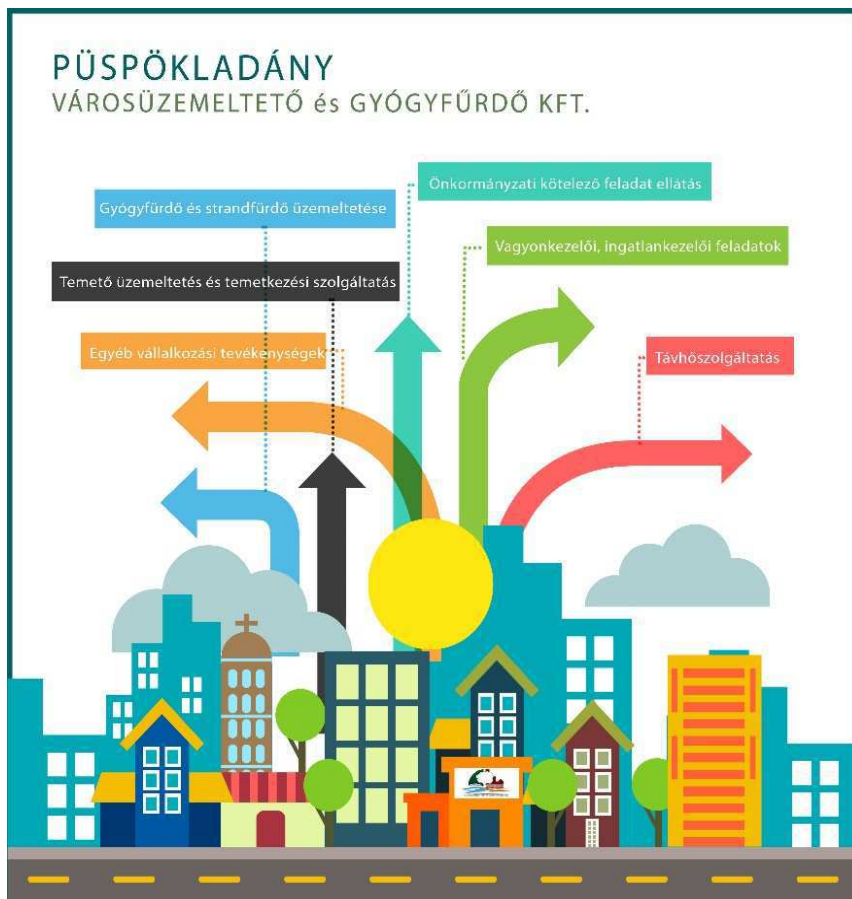

Tevékenységi köreink:

- Önkormányzati kötelező feladatellátás:
 - *parkgondozás,*
 - *köztisztaság,*
 - *játszóterek üzemeltetése,*
 - *önkormányzati utak kezelése*
 - *útfenntartás és síkosság-mentesítés,*
 - *gyepmesteri tevékenység,*
 - *buszváró üzemeltetés,*
- távhőszolgáltatás,

- lakás és nem lakás helyiségek kezelése és hasznosítása,
- sportcsarnok és sportpálya üzemeltetés,
- gyógy- és strandfürdő üzemeltetés,
- balatonyöröki ifjúsági tábor üzemeltetés,
- temető üzemeltetés és temetkezési szolgáltatások ellátása (Püspökladányban, Bárándon)
- 16+1 fős kisbusz üzemeltetése,
- társasházi közös képviselet,
- piacüzemeltetés,
- közcélú foglalkoztatás,
- közérdekű foglalkoztatás,
- egyéb vállalkozási tevékenységek.

A Kft. pénzügyi helyzete

A Püspökladányi Városüzemeltető és Gyógyfürdő Kft. pénzügyi helyzete évek óta változatlan. Továbbra is igénybe vesszük a Képviselő Testület által jóváhagyott hitelkeretet a likviditásunk folyamatos biztosításához. Kintlévőségeink nagyságrendileg nem változtak, a téli időszakban növekedést tapasztalunk, amelyek összege aztán a nyári időszakban lecsökken.

2019. évben Püspökladány Város Önkormányzata a város költségvetéséből 22.000 eFt támogatási keretet biztosít a kötelező feladatok ellátásához. Ebből végezzük a parkgondozási, köztisztasági, útfenntartási, síkosságmentesítési, buszváró üzemeltetési, valamint gyepmesteri tevékenységet. Ezeknek az elvégzett munkáknak az éves költsége évek óta jelentősen meghaladja a támogatási keret összegét. Kompenzálja valamelyest a forráshiányt, a társaságunknál foglalkoztatott közcélú dolgozók által elvégzett munkák értéke.

2019. évben a 430/2016.(XII.15.) Kormány rendelet értelmében újabb 8 %-kal kellett emelnünk a garantált legkisebb minimál bér és szakmai minimál bér összegét. Ezeket az emeléseket már megelőzte az elmúlt években egy 25 %-os, egy 15 %-os és 2018-ban átlagosan 10% emelés, amely jelentős többletköltséget jelentett társaságunknál és jelent majd a 2019-es gazdasági évben is. Ennek fedezetére a Kft. továbbra sem kap semmiféle forrást a központi költségvetésből, mint ahogy egyéb tevékenységére sem, így ezt az újabb bértömeg emelkedés forrását nekünk kell kigazdálkodni és megteremteni.

A központi béremelések évek óta, minden területen megmutatják hatásukat, hiszen az emberi erőforrások költségnövekedése begyűrűzik a gazdaság minden szegmensébe. Növekszik az előállított termékek bekerülési értéke, nőnek az alapanyag árak, igénybe vett szolgáltatások költségei. Ennek következménye az, hogy mi is magasabb áron tudunk igénybe venni szolgáltatásokat, magasabb áron tudjuk beszerezni a munkavégzéshez szükséges anyagokat.

Kintlévőségeink kezelésére továbbra is igen nagyon nagy figyelmet fordítunk és törekszünk arra, hogy behajthatatlan követeléseink ne legyenek.

2019. évi bevételeink, költségeink, ráfordításaink tervezésénél figyelembe vettük azokat az információkat, amelyek befolyásolják a 2019-es gazdasági évet. Bázis évnek az előző évet tekintettük, ahhoz igazítottuk a tárgyévet. Célunk ebben az évben is a társaság likviditásának folyamatos biztosítása, költségek terv szinten tartása, csökkentése, bevételek növelése, maximalizálása.

Ebben az évben sem szabad azonban figyelmen kívül hagyni azt a tényt, hogy azok az évközi, előre nem látható jogszabály változások, külső gazdasági tényezők, amelyek gazdálkodásunkra negatív hatást gyakorolnak, nehezíthetik céljaink megvalósítását.

A közeljövőt érintő legfontosabb célkitűzések

A Városüzemeltető Kft. kiemelkedő fejlesztéseket csak külső források bevonásával tudna megvalósítani. Több területen szükség lenne erre, de különös képpen a Gyógyfürdő III. ütemének a megvalósítása lenne már időszerű, figyelembe véve a jelenleg is zajló országos strandfürdő, gyógyfürdő, gyógyhely és tanuszoda programokat! Bízunk az Önkormányzat támogatásában és mindenben készséggel állunk rendelkezésre közös céljaink megvalósításához.

Az alábbi célkitűzéseink a 2019-es évre:

- *A Püspökladányi Gyógy- és strandfürdő fejlesztése. (támogatásból, pályázatból, stb.)*
- *A távhőrendszeren felmerülő meghibásodások, elromlott gépészeti berendezések felújítása.*
- *A Püspökladányi köztemető infrastruktúrájának további fejlesztése a 2019-es évben is a bérleti díjból képzett felújítási alap terhére.*

Önkormányzati kötelező feladatellátás

Parkfenntartás

Zöldfelületek fenntartása

A zöldfelületek fenntartásának a legfontosabb tevékenységei a virágágyak és a gyepfelületek gondozása.

Közterületeink kaszálása (fűnyírás, fűkaszálás, füves területek gereblyézése) – a terület használatának intenzitásától, elhelyezkedésétől függően tervszerűen kerül elvégzésre a 2019-es évben is. Előzetes terveinket nagyban befolyásolja, hogy az adott évben milyen lesz a hőmérséklet eloszlása és mennyire lesz csapadékban gazdag vagy szegény egy-egy évszak. Az időjárás függvényében a vegetációnak megfelelően annyiszor tervezzük a területek munkálatait, hogy a terület mindig gondozott és ápolt legyen.

Sövény és cserje gondozás, ifjítás:

Az ifjítás ideje kora tavasszal van, még a kihajtás előtt. Ilyenkor drasztikusan talajszintig visszavágjuk a növényeket. Egy - két hónap múlva, mikor megkezdődik a kihajtásuk a kiválasztott hajtást meghagyjuk, a többit pedig eltávolítjuk.

Egynyári és évelő növények ültetése

Virágágyásainkat több mint 16.000 tő egynyári, kétnyári és hagymás növény ültetésével és fenntartásával tesszük színessé.

Őszi növényültetéskor ~ 7.000 db változatos színű árvácska kerül kihelyezésre, valamint egynyári és évelő növényekből ~ 8.000 – 9.000 db kiültetése fog megvalósulni. Fontos követelmény lett a csapadék és a hőmérséklet ciklikussága folytán a szélsőségeket elviselő növények beszerzése.

A kertészetekkel jó partneri viszony alakult ki, így segítséget nyújtanak a kiválasztásban, a telepítési technológiák alkalmazásában is.

Speciális feladatoknál kertépítő mérnök szakmai segítségét szoktuk kérni, és közös döntés alapján választunk fajtákat és telepítési helyet.

Terveink közt szerepel az oszlopra kihelyezett muskátlik és többfajta rózsa kihelyezése. Kiemelt fontossággal gondozzuk a gyógyfürdő előtti részen és városunkban a ki- és bevezető utak mentén telepített növényeket és virágokat.

Közterület fenntartás:

A közterület-fenntartási munkák keretein belül az utcabútorok, padok, hulladékgyűjtő edények karbantartását és tisztántartását végezzük.

2019-ben is célkitűzés, hogy a kihelyezett padokat, eszközöket megfelelő szinten tartsuk és a tisztaságukat megfelelő időközönként történő takarításukkal biztosítsuk. Sajnos ez nem egyszerű feladat, mert az a tendencia napjainkban, hogy a frissen karbantartott eszközök újra megrongálásra kerülnek, és az utcák egyik napról a másikra szemetesednek el olyan szinten, hogy nagyon nehezen tudjuk tartani a lépést tisztántartásukkal.

Játszóterek üzemeltetése:

Játszótereink fenntartására különös figyelmet szentelünk. A jogszabályoknak és szabványoknak megfelelően elvégezzük az időszakos ellenőrzéseket és az ellenőrzés során észlelt hibákat javítjuk, a tönkrement részeket cseréljük.

Városunkban 11 db közterületi játszótér található, melyek homokozójában 2019-ben is beterveztük a homokcserét, a sérült, hiányos játszóelemek javítását, illetve pótlását, a külső borítás (festés) szükség szerinti megújítását. A pihenőpadok és hulladéktárolók felülvizsgálata, javítása, illetve újak kihelyezése folyamatos feladat.

Öntözési feladatok:

Az időjárás változása miatt nagy figyelmet kell szentelnünk a növényeink öntözésére, mert szélsőséges nyári meleg időszakokban gyakorlatilag a locsolás tartja őket életben. A fák mellett a virágágyakba ültetett egynyári virágokat is locsoljuk. Alacsonyabb környezeti hőmérsékletnél nappal kapják a vizet az említett növények, a nagyobb meleg esetében éjszaka végezzük majd az öntözést.

Ünnepi díszvilágítás kihelyezés, üzemeltetés:

Az adventi és karácsonyi ünnepek színes kiegészítője a város frekventált részeire kihelyezett díszvilágítás. Elmúlt év beszerzése folytán kialakult egységes kép megőrzése a cél az elkövetkező években.

Az advent időszakában tartó folyamatos üzemből és a rongálásokból adódó meghibásodásokat kijavítjuk, ezzel együtt a hibás közvilágítási oszlopok javíttatása is elengedhetetlen a díszvilágítás zavartalan üzemeltetéséhez.

Köztisztaság:

A köztisztasággal kapcsolatos feladatellátásunkra kiemelt figyelmet fordítunk. Egyik fő szempont, hogy a keletkezett hulladék minél hamarabb gyűjtő edénybe, majd onnan elszállítva az ártalmatlanító telephelyre kerüljön.

Fokozottan ügyelünk arra, hogy a kihelyezett hulladékgyűjtők számának növelésével, vagy a hulladék összeszedés gyakoriságának emelésével, az illegális lerakások csökkenjenek, illetve megszűnjenek. 2019-es évben is tevékenyen szeretnénk részt venni, a „Te szedd” mozgalomban, és ebben az évben is hozzájárulunk városunkban a lomtalanítási és veszélyes hulladékgyűjtési kampányhoz.

Önkormányzati utak kezelése:

Társaságunk folyamatosan végzi a város aszfaltburkolattal rendelkező útfelületeinek karbantartását az üzemeltetésünkben lévő 73,5 km közúti útszakaszon és 10,7 km kerékpár útszakaszon. Az utakkal kapcsolatos fenntartási munkálatok felmérés alapján ütemezetten kerülnek elvégzésre. Az útüzemeltetés keretein belül felszereltségünk a kátyúk, repedések, útpadkák javítását teszi lehetővé. Az elmúlt év végén elvégzett útállapot-felmérés eredménye alapján, - melyet az Önkormányzat képviselőjével közösen szoktunk elvégezni - idén is kiemelten kezeljük az aszfalt burkolatú utak, helyreállítását, javítását, melyeket a külső hőmérséklet függvényében hidegaszfaltos és melegaszfaltos technológiával végzünk.

Sajnos több utca van városunkban, amely komplett felújítással javítható csak, mára már annyira tönkrement.

Az utak mellett lévő táblák és az útburkolati jelek igazítása, javítása, pótlása egész évben folyamatos feladat, melyet a hibabejelentés után a 2019-es évben is azonnali kiszállással és intézkedéssel szeretnénk megvalósítani.

Síkosságmentesítés:

Az önkormányzati utak és járdák hó- és síkosság mentesítését saját eszközparkkal és személyi állományunkkal kívánjuk elvégezni ebben az évben is, melyekhez 4 jármű (IFA, Unimog, 2 db John Deere traktor) áll rendelkezésünkre. A kerékpárutak tisztítására a John Deere traktorokat, míg a közutak tisztítására az IFA, és az Unimog gépjárműveket alkalmazunk.

Az IFA és Unimog tehergépjárművek - koruknál fogva - csak folyamatos karbantartás és szervizelés mellett tudnak bevethető állapotban lenni, mely úgy biztosítható, hogy felkészült szakembereink folyamatosan javítják őket. Ez sem tartható már évekig, fiatalabb tehergépjárművek beszerzése elengedhetetlen lesz a továbbiakban. A várható időjárási

körülmények figyelembevételével idén is ügyeletet tartunk, hogy az utakon tapasztalt változás esetén azonnal el tudjuk kezdeni a munkát.

Buszváró üzemeltetés:

Itt dolgozó kollégáink jelenlétével nyitvatartási időben felügyeletet biztosítunk. A felügyelet mellett elvégezzük a buszváró rendszeres takarítását, berendezési tárgyak állagmegóvását, és létesítmény javítását, karbantartását.

Gyepmesteri feladatok:

Társaságunk a gazdátlan ebek befogásával foglalkozik és az így befogott ebeket az „Elhagyott Állatokért Első Sárréti Regionális Állatvédő Egyesület” telephelyére szállítjuk térítési díj fejében. Lakosságnál, haszonállat elhullásából keletkezett állati tetemeket az „ATEV Zrt.” szállítja el, a diszpécseren keresztül való egyeztetés után, díj ellenében.

Itt kívánjuk megjegyezni, hogy a tevékenység elvégzése évről-évre nehezebb, mert drasztikusan megemelkedett a gazdátlan, csoportokba verődött kóbor ebek száma. A helyzetet tovább nehezíti, hogy a lakosok a meglévő helyi rendeleteket nem minden esetben tartják be, az érvényben lévő rendelet betartatása nagymértékben javítana ezen a problémán. Egyébként a „kóbor kutyák” 40-50%-a gazdával rendelkező, különböző okokból a magán területről kiszökött ebek.

Szennyvízszippantás és szállítás:

A kommunális szolgáltatás tevékenységeink között a folyékony hulladék (szippantott szennyvíz) gyűjtését és szállítását is végezzük. Püspökladány környéki több település területén a lakosságnál közületeknél és egyéb telephelyeken keletkező és elkülönítetten tárolt kommunális szennyvíz begyűjtése és szállítása az Önkormányzat által biztosított (kijelölt) leürítő helyre történik.

Szippantási feladatokat két nagyteljesítményű szippantó teherautónk végzi (IFA W - 50 LA 4,5 m³ tartálytérfogat, IVECO 130 E 18 6 m³ tartálytérfogat), melyek alapjául szolgálnak a tevékenységünk sikeres működtetéséhez. A munkákat előre elkészített szerződés és eseti megrendelés alapján végezzük.

A hatékony munkavégzéshez diszpécser szolgálatot működtetünk. A munka felvétel után igyekszünk a diszpécser által rögzített idő pontos betartására, majd munka végeztével a hátrahagyott terület teljeskörű tisztítására.

Piac üzemeltetés

A városi piactér fenntartását, üzemeltetését, a létesítményeinek folyamatos javítását és karbantartását egész évben végezzük.

Az év minden hetében, heti három alkalommal van piaci nap, mely napokon, a nyitvatartási idő alatt biztosítjuk a WC használatát, gondoskodunk a piac takarításáról, valamint a hulladék elszállításáról a zárást követően. Feladatunk a helypénz, illetve területfoglalási díj beszedése.

Téli időszakban elvégezzük a piac üzemeltetéséhez szükséges hó eltakarítását és a terület síkosságmentesítését.

Sajnos, a terület lezárását szolgáló sorompókat folyamatosan megrongálják a vandál fiatalok, gépjárművekkel rodeóznak a közösségi területen, mellyel folyamatosan rongálják a burkolatot és nem utolsósorban zavarják az ott lakók nyugalmaát.

Az iroda épületnél és a fedett elárúsító helyeknél folytatott „nem oda illő” tevékenységek csak tovább nehezítik mindennapjainkat.

Közcélú foglalkoztatás

Az elmúlt évekhez hasonlóan, a 2019-es évben is szívesen alkalmazunk közcélú dolgozókat. Parkápolás, köztisztasági feladatok, síkosságmentesítés, ahol számítunk munkavégzésükre. Többségük visszatérő kollégánk, beilleszkedtek a közösségünkbe és hasznos munkavégzést folytatnak. Reméljük, hogy az ide irányított minden dolgozó elvégzi a rájuk bízott napi feladatot.

Közérdekű foglalkoztatás

A Hajdú-Bihar Megyei Járási Hivatal Munkaügyi Kirendeltsége és a Büntetés végrehajtás által kiközvetített foglalkoztatottak saját időbeosztás szerint tölthetik le a büntetésüket, napi 6 órában. A pártfogói felügyelettel szoros, jó viszonyt tartunk fenn. Nehéz terület, sok időt és energiát emészt fel, értékelhető produktivitás nincs.

Sportcsarnok

2018. augusztusában elkészítettük a Gellér Sándor Sportcentrum 2018-2019-es tanévre vonatkozó terembeosztását. Az iskolai tanév hónapjaiban hétköznapokon továbbra is 100 %-os a terem kihasználtsága. A nyitvatartáson nem változtattunk, hétköznapokon továbbra is napi 14 órában, hétvégén pedig a bérlővel egyeztetett időpontban áll a látogatók rendelkezésére a Sportcsarnok.

Elsősorban továbbra is a helyi iskolák testnevelés óráinak és a délutáni DSK foglalkozások megtartására biztosítjuk a terem használatot 8-16 óráig, ezt követően pedig a délutáni és esti órákban a helyi sportegyesületek, futballcsapatok, baráti társaságok használják a termet.

2019. év első felében szinte minden hétvégén helyt adunk egy-egy rendezvénynek, így hétvégén is igen magas terem kihasználtságra számíthatunk. Januárban a 2018-2019-es kispályás mérkőzésekkel indítottuk az évet, majd februárban megrendezésre került egy nagyszabású rendezvény, a Püspökladány Bálja, melyre örömmel biztosítottuk a Sportcsarnok termét. Márciusban az Országos Mazsorett verseny megrendezésére kerül sor. Áprilisban Országos Fúvószenekari találkozónak adunk helyet. Húsvétkor pedig a gyermekeké ismét a főszerep, hiszen a nyuszifutás ilyenkor kerül megrendezésre. Évek óta visszatérő bérlőink közé sorolhatjuk a Mega Játsszóházat is, mely már egészen 2020-ig foglalt időpontokat csarnokunkba, így már biztos, hogy a kisgyermekek sem maradnak esemény nélkül idén és jövőre sem. 2018 év végén egy új játszóház kereste fel cégünket, kikkel sikeres megállapodást kötöttünk és idén áprilisban fognak ellátogatni hozzánk. Az év második felében is vannak már foglalások különböző események lebonyolítására, valamint lesznek olyan rendezvények is, melyek minden évben megrendezésre kerülnek a Sportcsarnokban, ilyen lesz például a BSzC Karacs Ferenc Gimnázium Szalagtűző ünnepsége is. A szabadon maradt napokra is folyamatosan érkeznek igények.

Összességében igyekszünk arra törekedni, hogy a lehető legmagasabb szintet tudjuk elérni a Sportcsarnok kihasználtságát illetően, s igyekszünk minél több igényt teljesíteni, hiszen csak így lehetünk sikeresek.

A műfüves futballpálya és a tenispálya kihasználtsága a téli időszakban továbbra is alacsony, de a kora nyári időszakban, a jó idő beálltával az igénybevétel mindig emelkedik. A bérleti díjakon idén sem emeltünk, annak érdekében, hogy állandó bérlőink bizalmát továbbra is megtartsuk.

A Sportcsarnok termének falán továbbra is lehetőség van molino elhelyezésére, melynek bérleti díján szintén nem emeltünk. Idén is tervezzük az új partnerek megkeresését, hogy minél jobban megemeljük a hirdetések számát, ezáltal növelni tudjuk árbevételünket.

Rendezvényközpont

Az épület nyitvatartása 2019-ben sem fog változni, továbbra is hétköznapokon napi 13 órában állunk a lakosság rendelkezésére. Segítőként kollégáink információkkal segítik az érdeklődőket,

portaszolgálatot és takarítási feladatot látnak el. Az irodai szolgáltatásokat továbbra is változatlan árak mellett végezzük, mely még mindig népszerű a lakosság körében.

2018-ban a konferenciaterem kihasználtságát nagyban megnövelte a 2017. október 24-től 2018. július 18-ig tartó Debreceni Szakképzési Centrum képzése, s mivel a terem kiválóan alkalmas számos másfajta rendezvény, előadás mellett oktatás lebonyolítására is, ezért 2019-ben is törekedni fogunk arra, hogy különböző tanfolyamok által növeljük a konferenciaterem kihasználtságának arányát. Idén is számítunk új oktatási irodák megkeresésére, valamint az előző évekből már jól ismert partnereinkkel is újra felvesszük a kapcsolatot.

Állandó bérlőink körében nem történt változás, a földszinti 5 iroda bérlése továbbra is folyamatos. Bérleti díjukon utoljára 2017-ben emeltünk. Új vegyes vásárt tartó céggel bővült partnereink köre 2018-ban, melyre szintén a konferenciatermet biztosítjuk, hiszen tágasságának köszönhetően vegyes vásár, öltönyvásár megtartására is kiválóan alkalmas a terem. A jövőben ezen a téren is igyekszünk minél magasabbra emelni a vásár napok számát.

A Rendezvényközpont I. és II. emeletén működő Hajdú-Bihar Megyei Kormányhivatal intézményei, illetve a földszinten kialakított Kormányablak ügyfélszolgálat 2019-ben is folyamatos lesz. Az irodák közüzemi díjait teljes mértékben finanszírozza a Kormányhivatal, így ezen a téren bevétel kiesés idén sem várható. A közös területek takarítását, portaszolgálat ellátását és az épületbiztosítást havi díj ellenében továbbra is mi végezzük.

A délutáni, illetve esti órákban helyi tánctanárok tartanak csoportos órákat, melyek 2019-ben is folyamatosak lesznek. 2019-ben a konferenciatermet igénybe vevők bérleti díjain sem emeltünk, mivel számunkra fontos, hogy állandó bérlőink megmaradjanak. A konferenciaterem szabad óráira is folyamatosan érkeznek megkeresések, különböző előadások, szakmai napok, gyűlések lebonyolítására. 2018-ban a Konferencia termet illetően sikeres évet zárhattunk le, és idén is arra fogunk törekedni, hogy minél magasabb kihasználtságot érjünk el.

Ford Transit kisbusz üzemeltetés

Immár hetedik éve rója a kilométereket üzemeltetésünkben a Ford Transit 16+1 fős kisbusz. A folyamatos karbantartásnak és odafigyelésnek köszönhetően műszakilag, illetve esztétikailag is szép állapotban van a busz. 2019-ben is törekszünk a legnagyobb kihasználtság elérésére és ennek érdekében hirdetjük, ezen szolgáltatásunkat. A már szinte hagyománnyá vált temetői járat a téli leállás után április 5-én újra indul, főleg az idős emberek meglégedésére. A temető járat mellett

a Püspökladányi Kézilabda Egyesület tagjainak szállítása is már „szokássá” vált, hiszen harmadik éve állunk velük szerződésben. A tavaszi idényt követően - amelyekre már a fix időpontok elő vannak jegyezve - reméljük, őszől továbbra is fennáll majd a szerződéses kapcsolat. Saját dolgozóink vidékre szállítása egyéb vállalkozási munka céljából idén is számos alkalommal fog történni. A szabad időpontokban továbbra is szívesen várjuk akár helyi akár vidéki sportegyesületek, illetve lakossági szállítások előjegyzését belföldre és külföldre egyaránt. A busz igénybevételére többféle lehetőséget is biztosítunk, mely történhet személyesen, telefonon vagy e-mailben is.

Szerencsére elmondhatjuk azt is, hogy vannak olyan ügyfeleink is, akik évről évre vagy hónapról hónapra visszatérnek hozzánk.

Balatongyörök

Mint minden évben, idén is először a Püspökladány Város Önkormányzata dolgozói, valamint a Püspökladányi Városüzemeltető Kft. dolgozói foglalhattak elsőként szállást táborunkban, ezt követően a helyi iskolákat, intézményeket kerestük fel szállásajánlatunkkal, majd országszerte is folyamatosan küldjük ajánlatainkat önkormányzatoknak, iskoláknak, intézményeknek.

Jó hír, hogy a nyaralni vágyók egyre nagyobb érdeklődést mutatnak a táborban található apartmanok iránt. Az apartmanok várólistájára már január óta érkeznek a megkeresések, s az eddigi beérkezett igények alapján már csak egy-két turnusban maradt szabad férőhely. A faházakra is folyamatosan érkeznek a szállásfoglalási igények. Évről évre visszatérő vendégünk a Csenki Imre Művészeti Iskola, mely minden évben csoportos üdültetéseket szervez zenei táboroztatás keretein belül. Az idei évre is lefoglalták már szállásukat, s más iskolákból is érkeztek már megkeresések. A családok körében is egyre nagyobb népszerűségnek örvend kis táborunk. Idén a helyi lakosoknak nem emelünk szállás díjat, így hálálva meg bizalmukat. A vidéki lakosoknak csak minimális mértékben emelünk az árakon, így továbbra is kedvezményesen vehetik igénybe szolgáltatásainkat.

Megkezdjük a szezonnyitás előtti teendők egyeztetését. A szolgáltatói megállapodások előkészítése, a működéshez szükséges dokumentumok, és engedélyek előkészítése az aktuális feladatok közé tartozik, illetve a szezon előtti ellenőrzések is egyeztetés alatt állnak. A tábor rendbetételét, az épületek takarítását, felújítását saját dolgozókkal oldjuk meg évek óta. Tavalyi

évben felújítottuk a szennyvízhálózatot, azonban panasz érkezett a villanyvezeték hálózatra is, melynek felújítása elengedhetetlen feladat az idei évben.

Idén is szeretnénk a tábor konyháját főzőkonyhaként üzemeltetni, mivel nagyon sok igény érkezett már eddig is étkeztetésre, és a tavalyi évekből csak pozitív visszajelzéseket kaptunk róla, ezért szeretnénk biztosítani idén is vendégeink részére a finom, ízletes és változatos étkezés lehetőségét. Az étkeztetés, valamint a gondnoki felügyelet megoldása egyeztetés alatt van.

Az ágyneműhuzat mosatását idén is tervezzük biztosítani vendégeink számára, azonban előzetes egyeztetések folyamán új vállalkozót kerestünk fel erre a célra, mivel eddigi partnerünk sajnos a továbbiakban nem tudja vállalni a mosatási feladatok elvégzését táborunkban. Igyekszünk minél kedvezőbb feltételek mellett megállapodni az új vállalkozóval, hogy a táborban megszálló vendégeink számára továbbra is kedvező áron tudjuk biztosítani az ágynemű használatot.

2018-ban sikeres évet zárhattunk le a Balatongyöröki tábort illetően és idén is arra fogunk törekedni, hogy minél magasabb legyen a tábor kihasználtsága.

2018-ban is az utolsó vendégek távozása után elvégzésre került a tábor téliesítése. Visszatérő problémát jelent a környékre jellemző kemény víz okozta vízkövesedés, mely számtalan meghibásodást üzemhibát okoz. Az idei évben is a HMV termelő villanybojlerok fűtőbetétjeit érte leginkább károsodás. Az idényen kívüli időszakban a berendezéseket és a fűtőbetéteket hazaszállítottuk, melyeket felül kell vizsgálni, hogy alkalmasak-e a javításra, vagy javíthatatlanságuk miatt cseréire szorulnak. Az elmúlt évben elkezdtük a tábor teljes elektromos hálózatának felülvizsgálatát. Ennek eredményeképpen a legfontosabb korszerűsítést, a két apartman villanyórásának a cseréjét elvégeztük. Idei évben tervezzük, a régi elavult alumínium vezetékrendszer egy részének cseréjét, és az elektromos körök átgondolt terv szerinti újra szerelését.

Gyógyfürdő

Áremelést nem tervezünk a 2019-es évre, viszont több olyan programot szeretnénk szervezni, mely új vendégeket csábítana a gyógy-és strandfürdőbe, új szolgáltatások bevezetésébe gondolkodunk, mely növeli a vendégforgalmunkat, árbevételünket.

Gyógykezeléseink:

A kezelések igénybevételéhez továbbra is Dr. Lugossy Margit, és Dr. Nagy Vince szakorvosokat kereshetik betegeink, akik gyógyulni, felfrissülni vágnak. Rendelési időpontokon nem kívánunk változtatni, ezek az időpontok megfelelően alkalmazkodnak betegeink, vendégeink szokásaihoz, igényeiket maximálisan ki tudjuk elégíteni.

2019-ben is Dr. Kiss László ortopéd szakorvos várja az ortopédiai problémákkal küszködő betegeket. A teljeskörű TB-s kezelések igénybevétele mellett új kezelések arányát szeretnénk növelni, bővíteni.

A gyógyító, regeneráló szolgáltatásaink körét bővíteni szeretnénk. Tervünkben szerepel olyan új fizetős szolgáltatások bevezetése, mint pl. az alábbiak:

- lézer terápia,
- mágnes terápia,
- egy kisméretű mobil ultrahang készülék vásárlása, mely a nagyon népszerű és jól fizető kezelés számát tudná növelni,
- McKenzie torna /porckorong sérv, gerincbetegség gyógyítása/,
- Schroth terápia /tartáshibás felnőtteknek, gyerekeknek/.

A nyári szünetben természetesen a tavaly is nagy sikert aratott gyógyúszást is megszervezzük. /A programot a TB támogatja./

Szolgáltatásaink:

- wellness szolgáltatásinkkal továbbra is állunk vendégeink rendelkezésére,
- a szaunáinkkal és a frissítő masszázssokkal a nap bármely időszakában igénybe vehetik vendégeink,
- a szoláriumunk is nagyon közkedvelt, minden évben csőcserével indítjuk a szezont.

Programjaink:

- szezonnyitó nyílt nap családi programokkal május 1-én,
- vízi aerobik /díjtalan/ a hétvégeken,
- szezonnyitó tanévzáró strandparty sztár fellépőkkel,
- úszótáboroknak, vízilabda versenyeknek helyszín biztosítás,
- strandkönyvtár működtetés /Művelődési házzal közösen/,
- cégek, egyesületek rendezvényeinek helyszín biztosítása, pl. Vasutasnap, stb.

- strandok éjszakája,
- sport programok, kispályás foci bajnokság, strandröplabda bajnokság, stb.

Több olyan forgalomnövelő kampányt is tervezünk, mely biztosítaná a gyógyászat, és a strand árbevételének a növekedését.

Karbantartás, felújítás:

A gyógyászaton lévő karbantartásokat festéseket folyamatosan végezzük, pl. hétvégén és az esti órákban. Vendégforgalmunkat nem, vagy csak kis mértékben zavarja.

A 2019 évre betervezett karbantartások, javítások:

- A földszinti folyosók, öltözők, zuhanyzók tisztasági festésének folytatása.
- A gyógyászat bejáratánál a jobb oldali burkolat cseréje, térkő burkolatra.
- Az emeleti ablakok, falak tisztítása, javítása, állvány vagy kosaras autó segítségével.
- Klíma és a szellőző rendszer tisztítása.



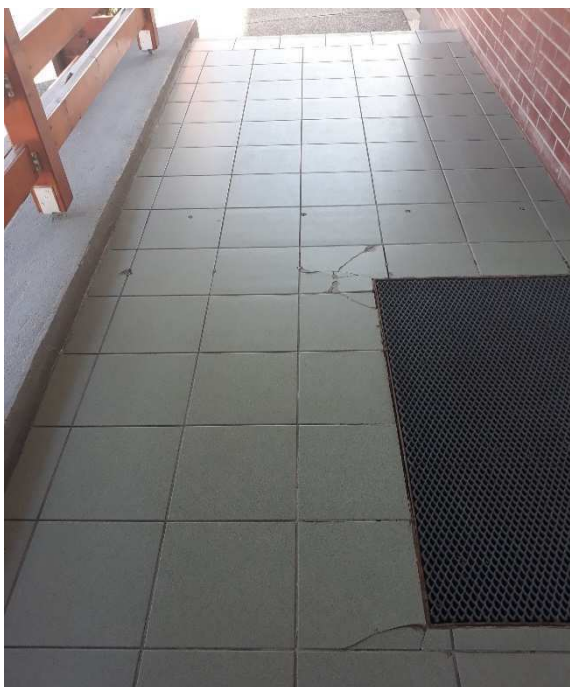

Strandfürdő

A strand nyitása előtt a tavaszi időszakban az alábbi nagyobb munkákat szükséges elvégeznünk:

- A kinti gyógymedencék festése, lábrácsok pótlása.
- A gyógymedence tolózárjának cseréje.
- Vegyszer szivattyú szívófej csere.
- A gyerekmedence élményelemeinek javítása.
- Vízalatti porszívó felülvizsgálata, szükség esetén cseréje.
- A medencék lefolyó rácsainak cseréje saválló anyagúra.
- A forgatott medencék burkolatának javítása, pótlása.
- Az úszómedence sávelválasztó „köteleinek” cseréje.
- A külső vizesblokk festése, wc papír/kéztörölő papír adagolók felszerelése.
- A strand területén a járdák javítása/aszfaltozása.
- A kabinfalak, ajtók meszelése, javítása.
- A faházban lévő vizesblokk javítása, festése.
- A gyógyfürdő bejáratánál lévő park, és az emlékmű felújítása.
- A gépházban lévő csövek, csapok, szerelvények cseréje.
- A „műhely” vakolása, festése, tetőszigetelés javítása /beázik/.

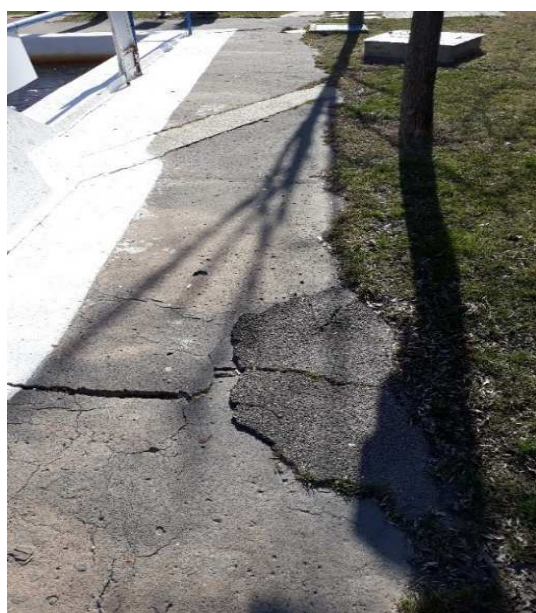



Önkormányzati lakások

Az önkormányzati bérlakások száma a tavalyi évhez képest idén előreláthatólag nem változik. A lejárt lakásbérleti szerződéseket helyszíni szemle után továbbra is maximum egy évvel hosszabbítjuk meg, próbálva ösztönözni a bérlőket a lakások javítására, illetve karbantartására. A szociális bérlakások jogosultságát az Önkormányzat bírálja el és vizsgálja felül évente. A szolgálati lakások kiutalását, hosszabbítását helyi rendelet szabályozza, melyet szintén az Önkormányzat vizsgál felül. Bérlőváltásra kevés a lehetőség, pedig szinte hétről hétre felkeresnek bennünket lakásigénylés céljából.

Nem lakás bérlemények

A nem lakás bérlemények száma továbbra is 8 db. A Rákóczi u. 32. sz. alatti bérleményt januártól új bérlőnek adtuk ki, aki a korábbi mosodai szolgáltatást folytatják. A bérleti díjak mértéke 2019. január 01-től 10 %-kal emelkedtek, hiszen már évek óta nem történt emelés.

Társasházi közös képviselő

A Városüzemeltető Kft. 2019. január 01-től 14 db helyi és 1 db vidéki társasház közös képviselői teendőit látja el. A közös képviselővel szemben támasztott követelményeknek megfelelő ismeretekkel rendelkezünk. A közös képviselő feladatkörben ellátjuk a társasházak könyvelésével,

bérszámfejtésével, üzemeltetésével, karbantartásával, felújításával és minden egyéb társasházi feladatokkal járó tevékenységet. 2019. január 01-től a Jog u. 12. sz. alatti társasház tulajdonosai is bennünket választottak meg a közös képviselői feladatok ellátására.

Kossuth u. 26.

A Kossuth u. 26. szám alatti ingatlan földszintjén és emeletén lévő irodák bérlése továbbra is folyamatos. Változatlan feltételek mellett biztosítjuk bérlőink számára az iroda helyiségeket már több éve. Az emeleten található Tárgyaló termünk felszereltségének köszönhetően kiválóan alkalmas képzések, tanfolyamok lebonyolítására. Ezt bizonyítja az a tény is, miszerint minden évben újabb és újabb oktatási irodák mutatnak nagy érdeklődést termünk iránt. Emellett a földszinti termünk kihasználtságát is igyekszünk minél jobban növelni. 2018 év végén kettő új oktatási irodával kötöttünk szerződést, melyből egyikük egészen 2019. április 10-ig tart képzést földszinti termünkben. Az év folyamán további bérlőkre számítunk, illetve régi bérlőinket is újra felkeressük. 2019-ben is legalább olyan kihasználtságra számíthatunk, mint az előző évben.

Távhőszolgáltatás:

A távhőszolgáltatás karbantartási és felújítási terve 2019.

1. Gázegők rendszeres ellenőrzése, karbantartása,
2. Gázkazánok karbantartása Weishaupt,
3. Gázfogadó állomás rendszeres ellenőrzése, karbantartása,
4. Gázérzékelő biztonsági berendezések rendszeres (kötelező) felülvizsgálata, karbantartása,
5. Vízlágyító rendszeres karbantartása, regenerálása alvállalkozói szerződés szerint
6. Lejárt hitelesítésű hőmennyiségmérők hitelesítése,
7. Elektronikus fűtésszabályzó szükség szerinti javítása, felújítása, cseréje
8. Használati melegvíz termelő MVT 1000 bojler cseréje Honvéd u.3-5.
9. Használati melegvíz termelő MVT 1000 bojler cseréje Hősök tere 6.,
10. Föld felett vezetett távhővezeték szakaszok hőszigetelésének és alu. burkolatának felújítása,
11. Távhővezeték javítás,
12. Egyéb kazánházi és hőközponti karbantartások.

Az energiahatékonyságról szóló 2015. évi LVII. törvény módosítása, ill. a 122/2015. (V. 26.) Kormányrendelet módosítása szerint az alábbiakban meghatározott energiafogyasztású vállalkozásnak 2016.12.21-től (függetlenül attól, hogy KKV vagy nagyvállalat) legalább egy, tőle munkajogilag és társasági jogilag független energetikai szakreferenst kell igénybe vennie:

- a tárgyévet megelőző 3 évben az éves energiafelhasználásának átlaga meghaladja a 400 000 kWh villamos energiát vagy 100 000 m³ földgázt vagy 3 400 GJ hőmennyiséget. A távhőtermelési és távhőszolgáltatási tevékenységgel meghaladjuk az előírt energiafelhasználást, ezért energetikai szakreferens alkalmazása kötelező.

A törvény szerint a szakreferens feladatai:

- Az energia beszerzéssel, energiabiztonsággal, energiahatékonysággal kapcsolatos feladatok támogatása.
- Energiahatékonysági szemlélet kialakításának támogatása.
- Energiatakarékos cselekvésekre felhívó tájékoztatót készít.
- Javaslatot készít energiahatékonysági fejlesztésekre és üzemeltetési megoldásokra.
- Épületenergetikai rendszer energia fogyasztására vonatkozó veszteségpontok feltárása és javaslattétel azok optimalizálására, fejlesztésére.
- Megvalósított energiahatékonysági fejlesztések és üzemeltetési megoldások energia megtakarításának kimutatása.
- Havi jelentésekben a fejlesztéseket és optimalizálásokat megelőző és azokat követő várható fajlagos energiafogyasztási adatokat összehasonlítja, és az ennek eredményeként realizálódó megtakarításokat kimutatja.
- Havi és éves jelentések elkészítése, megküldése a MEKH részére.
- Havi jelentések elkészítése keretében kimutatást készít a cég tevékenységéről, tárgyhavi energiafogyasztásának mértékéről és annak értékeléséről a korábbi fogyasztási adatok, beruházások, energiahatékonysági fejlesztések, valamint egyéb körülmények figyelembe vételével.
- Összefoglaló éves jelentést készít az elkészített havi jelentések alapján, amely tartalmazza a végrehajtott energiahatékonysági fejlesztéseket, alkalmazott üzemeltetési megoldások által elért energia megtakarítási eredményeket. Éves jelentés keretében adatszolgáltatás nyújtása a Magyar Energetikai és Közmű-szabályozási Hivatal felé.

A fent felsorolt karbantartások, munkák tervezett értéke: 12.000 eFt.

Honvéd 3-5 és Hősök tere 6. alatti hőközpontban üzemelő MVT 1000 használati melegvíz készítő bojler cseréje:

A melegvízkészítő gázbojlereknél az elmúlt években rendszeres meghibásodás jelentkezett. Mindkét hőközpontban bejárást tartottunk és munkatársainkkal felmértük az ott működő gázbojlerek műszaki állapotát. Az acél melegvítároló test oly mértékben korrodálódott az elmúlt években, hogy javítani mostanra már nem lehet. Több rekonstrukciós és felújítási lehetőséget is megvizsgáltunk szakszerűség, energiamegtakarítás és költséghatékonyság szempontjából, és arra jutottunk, hogy leghatékonyabb és leginkább költségtakarékos megoldás a gázbojlerek elkorrodálódott, kilyukadt alaptestjének cseréje lesz. A bojler a nyári időszakban gáz felhasználásával állít elő a társasházak részére meleg vizet, ezért még a téli fűtési időszakban a cserét el kell végezni, hogy a nyári átállásakor zökkenőmentesen lehessen a felújított HMV készítő berendezéseket üzemre fogni.

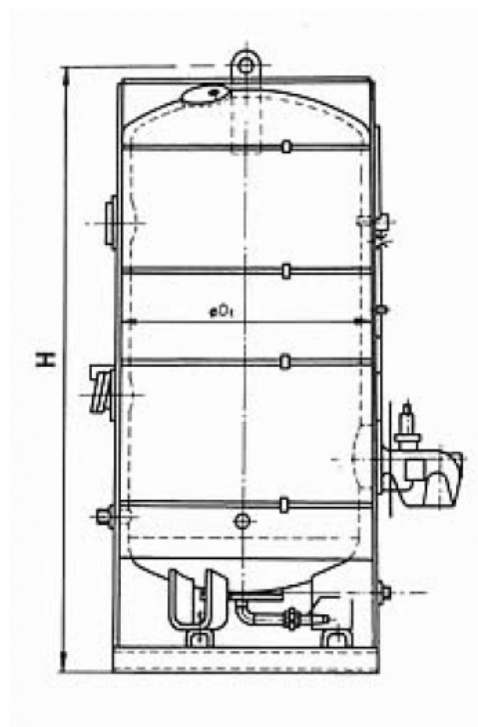

A kereskedelmi forgalomban lehet a régi berendezéshez után gyártott melegvíz tároló testet kapni, így mindkét helyre tároló test beszerzése megoldható. A tartályok szigeteléssel és lemezburkolattal vannak ellátva, a vizet a tartályra szerelt, teljesen automatikus üzemű gáz, vagy olajégő által szolgáltatott hő melegíti fel. A füstgáz a víztérben elhelyezkedő hőcserélő kazánon (tűztéren)

keresztül adja át a víznek a hőt. Ezek a régi tartályon lévő berendezések bonthatóak és az új beépítendő tároló testre teljes mértékben visszépíthetők. A bontáshoz a meglévő tárolót ki kell szakaszolni a HMV és fűtési rendszerről és le kell róluk választani a gáz-, víz-, fűtési csatlakozásokat. A berendezést áramtalanítani kell és szakszerűen ki kell kötni az elektromos rendszerből. Ezután le kell bontani róla szerelvényeket és gázszerelvény sort, majd a gázégőt, és le kell bontani a tároló burkolatát és szigetelését. A letisztított kazántest helyére be kell emelni a az új testet és a régi darabról lebontott szerelvényeket, gázégőt, szigetelést fel kell építeni rá, majd megtörténhet a felújított bojler beüzemelése.

A HMV rendszerek felújítását saját forrásból kívánjuk megvalósítani.

Püspökladány Köztemető további fejlesztése 2019-ben:

Ravatalozó előtető felújítása, bővítése II. ütem

A Püspökladány 0280/71 hrsz. alatti temetőben lévő, ravatalozó épület előtető felújítását és bővítését a 2018-as évben kezdtük. Az épület végleges formája a 2019-es évben kerül kialakításra. Elvégeztük az előzetes feltérési alapásási feladatokat, és helyi alvállalkozó bevonásával a 2018-as év végére befejeztük az előtető bővítés acél szerkezet szerelési munkáit, és megrendelésre kerültek az ácsszerkezet faanyagai.



2019-ben saját szakembereinkkel elvégezzük a tető ácsmunkáit. A kiviteli terveknek megfelelően elhelyezésre kerülnek az előtető bővítés szarufái a megfelelő lejtés kialakításával. A tetőfelületre modifikált bitumenes szigetelőlemezt építünk be, mely a kialakítandó lejtésviszonyoknál a legjobb megoldás a héjazat külső részének kialakítására.

A meglévő-megmaradó előtető szerkezete teljesen felújításra kerül. Bontódik a belső felületen elhelyezkedő lambéria burkolat a teljes fa tartószerkezetével együtt és a héjazat külső részén lévő ALU bordáslemez. A meglévő és tervezett tető alsó síkján gyalult deszkaburkolat készül, melynek beépítése minden esetben a jelenlegi tető gerincvonalára merőlegesirányúan történik. A felhelyezendő lambéria alatt fa fogadószerkezet épül, mely a meglévő acél főtartókhöz és acél szelemenekhez fog csatlakozni. A tető új héjazatának kialakítása (20 mm) matt antarcit trapéz lemez fedéssel történik. A csapadékvíz elvezetésére szögletes függő-eresz csatorna kerül kialakításra. A bővítéssel és átalakítással olyan egységes épületet kapunk, mely építészeti megjelenésére a letisztult formák a jellemzőek. A fával burkolt felületek, a korcolt fémlemez borítású tető a tömeg tisztaságát fogják erősíteni. Az oszlopok és pillérek egyszerű vonalai, az oromzatokon megjelenő függőleges irányú farácsok, a tető által kijelölt téreleganciáját és magasztosságát emelik.

Tömegformálásában olyan épületet kapunk, amelynél jelenlegi arányok megmaradnak és egy mai korszerű építészeti gondolkodás révén megvalósul a funkcióhoz alkalmas helyiség és hozzá tartozó fedett tér.

További hosszútávú fejlesztési elképzeléseink

Ravatalozó belső felújítási munkái:



A fejlesztéseket az elkövetkező években a források rendelkezésre állásának függvényében valósítanánk meg. A meglévő ravatalozó és előtető közötti nyílászáró és fal kibontódna, és helyére teljes fal szélességben nyitható, biztonsági üvegezésű ajtó kerülne. A ravatalozó belsőépítészeti kialakítását is újra gondoltuk és ennek eredményeképpen a mai kornak megfelelő szín és formavilágú bútorokat és drapériákat helyeznénk el. Az átalakítás-bővítés eredményeképpen létrejövő tér alatt a meglévő beton felületre új, antracit színű hidegburkolat kerülne.

Püspökladány, Erkel Ferenc utca (HRSZ. 3432) útépítés

Az Erkel Ferenc utca Püspökladányban található Mikszáth Kálmán utcától induló zsákutca, mely az út mellett elhelyezkedő ingatlanok megközelítését szolgálja. Jelenleg az utca kiépítetlen földút, szelvényezés szerinti bal oldalán elektromos légvezeték és átlag 1,00 m széles burkolt járda található, baloldalán telefon légvezeték és nyílt árok található. A kivitelezés célja, hogy az Erkel Ferenc utcában lévő 7 db ingatlant szilárdburkolaton tudják a lakosok megközelíteni



A munkákra kiírt közbeszerzési pályázaton társaságunk eredményesen pályázott, így az eredményhirdetés után mi köthettünk szerződést a kivitelezési munkák elvégzésére.

Az építési szakasz kezdete a Mikszáth Kálmán utca 4,00 m széles szilárd burkolatának széléhez csatlakozás. A megfelelő tükrök kiszedése után 20 cm bányakavics ágyazat kerül visszatöltésre, majd (Z 0/80-as zúzottkő kibontott útalap) 15 cm Ckt 4 útalap lesz elhelyezve a szinteknek megfelelően, ezután 6 cm AC 16 alap aszfaltréteg elhelyezés és 4 cm AC 11 kopó aszfaltréteg beépítése valósul meg a teljes útfelület kialakításához. A vízelvezetés biztosítása érdekében a szelvényezés szerinti baloldalra betongerendába rakott 25x15x30-as K-szegélykövet kell beépíteni az útépités 70 m-es szakaszán. Az elektromos oszloptól való biztonságos oldaltávolság megtartása érdekében kiemelt szegélyt kell építeni. Az út mindkét oldalára 1,5 m széles leállásra, kitérésre alkalmas teherbíró padka épül. A meglévő árok a burkolatépítés után profilozva lesz, 30 cm fenékszélességgel és 1:1-es rézsűvel.

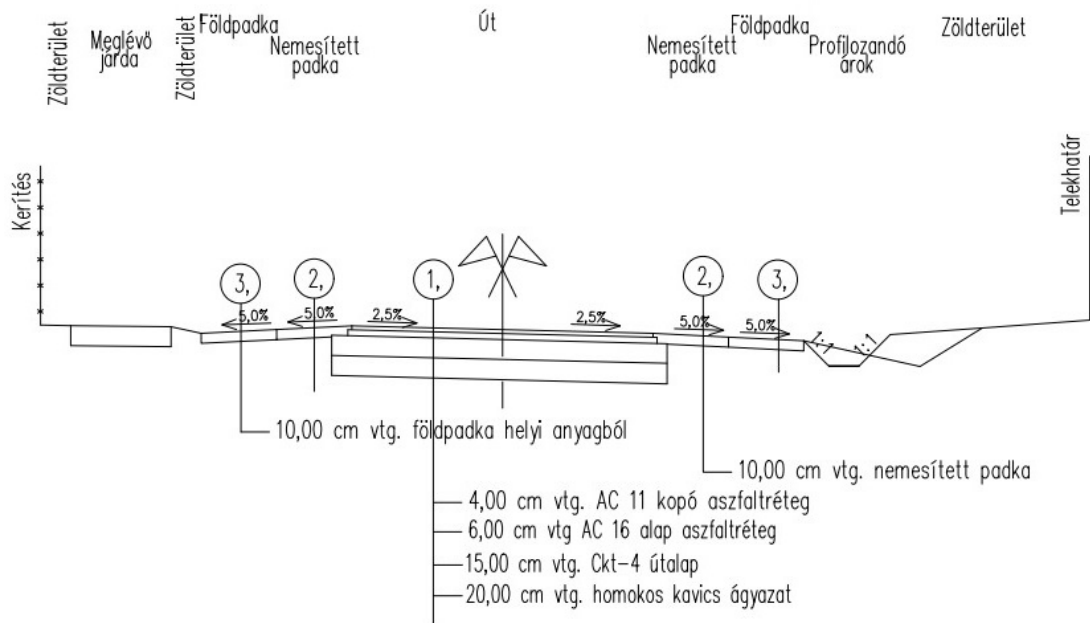

Püspökladányban Terület- és Településfejlesztési Operatív Program (TOP) keretében megvalósuló beruházások

Városunkban Terület- és Településfejlesztési Operatív Program (TOP) keretében megvalósuló beruházások munkáinál társaságunk érdekeltté szeretné tenni magát a nyertes fővállalkozóknál, a profilunkba illeszkedő szakipari munkáknál.

Az elmúlt évek referenciái alapján szakembereink tudására támaszkodva a fent említett projekteknel versenyképes árral és munkaminőséggel szeretnénk jelen lenni gipszkartonozási,- festési,- épületgépészeti szerelési munkákban.

Fejlesztéseinket és a tervezett felújításokat jó gazda gondosságával fogjuk megvalósítani annak érdekében, hogy a befektetés hosszútávon tudja kiszolgálni a lakosság igényeit.

A Püspökladányi Városüzemeltető Kft. 2018-as tény és 2019. évi tervezett adatai

Megnevezés		adatok eFt-ban	adatok eFt-ban
		2018. év tény adatok	2019. év terv adatok
I.	Értékesítés nettó árbevétele	464 602	499 093
II.	Aktívált saját teljesítmények	31 077	10 773
III.	Egyéb bevételek	188 628	215 959
IV.	Anyagjellegű ráfordítások	346 521	365 493
V.	Személyi jellegű ráfordítások	291 378	311 283
VI.	Értékcsökkenési leírás	25 983	27 830
VII.	Egyéb ráfordítások	13 349	14 684
A	ÜZEMI (ÜZLETI) TEVÉKENYSÉG EREDMÉNYE	7 076	6 535
VIII.	Pénzügyi műveletek bevételei	2	2
IX.	Pénzügyi műveletek ráfordításai	768	845
B	PÉNZÜGYI MŰVELETEK EREDMÉNYE	-766	-843
C.	ADÓZÁS ELŐTTI EREDMÉNY	6 310	5 692
XII.	Adófizetési kötelezettség	0	0
E.	ADÓZOTT EREDMÉNY	6 310	5 692

A táblázat adatai a Püspökladányi Városüzemeltető és Gyógyfürdő Kft. 2018. évi tény, valamint a 2019. évre tervezett adatait tartalmazzák.

A tervezés során bázisnak a 2018-as évet tekintettük, ezek alapján, valamint a rendelkezésünkre álló, gazdálkodásunkat befolyásoló információk alapján készítettük el a pénzügyi tervünket.

Értékesítés nettó árbevétele:

Társaságunk 2019. évi árbevételének tervezésénél figyelembe vettünk minden olyan információt, már hatályban lévő jogszabályváltozást, amely befolyásolja árbevételünk alakulását. Minden gazdálkodási területünkön a maximálisan elérhető teljesíthető árbevételekkel számoltunk. 2018. évben több olyan területünk volt, ahol rajtunk kívül álló okok miatt elmaradtak a tervezett bevételek. Továbbra is nehezen tervezhető árbevétel szempontjából a temető, a strand, valamint az egyéb vállalkozási munkák tevékenysége. Ezeken a területeken

nagyon sok az a külső gazdasági tényező, amely kedvezőtlenül tudja befolyásolni eredményünket.

Kötelező feladatellátási tevékenységünkön nagyon minimális árbevétel képződik, hiszen ezeket a munkákat az Önkormányzat megbízásából végezzük, a feladatellátásra biztosított források, az önkormányzat szűkös anyagi keretei miatt, nem fedezik a kiadásokat. Ezeknek a tevékenységeknek a negatív eredményét, a többi, vállalkozási jellegű tevékenységek árbevételéből kell pótolni.

2018. évben Bárándi Temető üzemeltetési díjaiban, a Balatonyöröki Tábor szolgáltatási díjaiban, valamint a piaci alapú lakásbérlemények bérleti díjaiban 10 %-os emelést hajtottunk végre. A többi tevékenységünk, nyújtott szolgáltatásaink díjai változatlanok maradtak.

Ebben az évben mindenképp felül kell vizsgálni az önkormányzati lakások bérleti díját is. Évek óta problémát jelent, hogy ezeknél a lakásoknál nem a lakók fizetik meg a szemétszállítás, kéményszerelés költségét, hanem a Városüzemeltető Kft. Ezeket a díjakat szükséges lenne beépíteni a lakberekbe annak érdekében, hogy a lakbér bevételek fedezzék a javítási, karbantartási és egyéb költségeket.

Értékesítés nettó árbevételének tervezett összege 2019. évre: 499.093 eFt

Az egyéb bevételek között számoljuk el a távhő támogatást, szennyvízszippantás költségeinek ellentételezésére kapott támogatást, az önkormányzattól kapott támogatást, a Munkaügyi központtól kapott támogatást, központi alapoktól kapott támogatást. 2018. október 1-től minimális mértékben emelkedett jogszabály módosítás következtében, a központi költségvetésből juttatott távhő támogatás mértéke. 2019-re is ezzel a támogatási kerettel terveztünk.

Püspökladány Város Önkormányzatának 2019. évi költségvetési előirányzatában 22.000 eFt támogatás jut a kommunális feladatellátásra, 12.000 eFt a nyugdíjasok gyógykezelésének támogatására, valamint 1.500 eFt a sportcsarnok támogatására. A szennyvízszippantás költségek fedezetére biztosított támogatásként 13.000 eFt-tal terveztük be, ez az összeg 2018-ban 9.000 eFt volt, a Munkaügyi Központtól kapott támogatást pedig előző évi szinten állítottuk be az egyéb bevételek közé.

A fizioterápiás kezelések OEP által folyósított támogatásának összegét 2018-as szinten állítottuk be az üzleti tervbe.

Egyéb bevételek 2019. évre tervezett összege: 215.959 eFt

Anyagjellegű ráfordítások:

Társaságunk működése során jelentős összeget tesz ki az anyagjellegű ráfordítások értéke, hiszen ezek között számoljuk el az anyagköltséget, igénybe vett anyagjellegű szolgáltatások költségét, az egyéb szolgáltatások értékét, az ELÁBÉ-t, valamint az eladott közvetített szolgáltatások értékét.

Ezeknek a költségeknek a tervezésénél nagyságrendileg 10 %-os emeléssel számoltunk. Ezt indokolja, hogy az év eleji kötelező béremelés minden szolgáltatásba és értékesítésbe begyűri, hiszen a magasabb bérek miatt nő a termékek előállítási költsége, valamint nő az elvégzett szolgáltatások díjtétele is.

Nehezen tervezhető továbbra is a hőenergia szolgáltatás költsége, hiszen ez teljes mértékben Kiserőmű PLD által működtetett gázmotor éves üzemórájától függ. Év elején a gázmotor meghibásodott, hőenergia átvétel jelenleg nincs, ezért nagyon nehéz megmondani, hogy mennyi lesz egész évben az átvett hőenergia értéke. Ugyancsak nehezen tervezhető az ELÁBÉ, hiszen ennek mértékét a temetkezési szolgáltatás nyújtás keretében értékesített, eladott temetkezési kellékek mennyisége befolyásolja.

Anyagjellegű ráfordítások 2019. évre tervezett értéke:	365.493 eFt,
- melyből anyagköltség:	203.598 eFt,
- igénybe vett anyagjellegű szolgáltatások értéke:	108.022 eFt,
- egyéb szolgáltatások értéke:	7.777 eFt,
- ELÁBÉ, eladott közvetített szolgáltatások értéke:	45.768 eFt.

Személyi jellegű ráfordítások:

2019. évben a 430/2016.(XII.15.) Kormány rendelet előírásait betartva, január 1-től újabb béremelést hajtottunk végre dolgozóink körében. A kötelező emelés 51 fő alapbérét érintette. Az előző évhez képest 8 %-kal kellett megemelni a kötelező lekisebb szakmai minimálbér összegét, valamint 8 %-kal a szakmai végzettséggel nem rendelkező dolgozók bérét.

Bérfeszültséget okoz a dolgozók között az a tény, hogy egy újonnan munkába álló pályakezdőnek annyi kell, hogy legyen a bére, mint egy hosszú évek óta dolgozó munkavállaló bére. Sajnos ezt nagyon nehezen tudjuk korrigálni, mivel így is jelentős, közel 20.000 eFt az az összeg, amit a kötelező emelés miatt, ki kell gazdálkodnia társaságunknak.

Azoknak a dolgozóknak, akik kimaradtak a kötelező év eleji bérrendezésből, január 1-től visszamenőleg, szintén 8 %-kal tervezzük megemelni a bérüket.

Személyi jellegű ráfordítások 2019. évre tervezett összege:	311.283 eFt,
- melyből bérköltség:	250.922 eFt,
- személyi jellegű egyéb kifizetés:	13.039 eFt,
- bérjárulékok:	47.322 eFt.

Értékcsökkenési leírás:

A Püspökladányi Városüzemeltető és Gyógyfürdő Kft. tulajdonában lévő tárgyi eszközök után
2019. évre tervezett amortizációs költség: 27.830 eFt.

Egyéb ráfordítások:

Az egyéb ráfordítások között terveztük meg 2019. évben is, azoknak a ráfordításoknak az összegét, amelyek év közben felmerülhetnek.

Ide tartoznak :

- kártérítésekkel kapcsolatos kifizetések,
- a jövőbeni kötelezettségre képzett céltartalékok,
- bírságok, kötbérek, késedelmi kamatok értéke,
- a költségvetéssel, önkormányzattal elszámolt adók.

Társaságunk 2019. évre tervezett egyéb ráfordításainak összege: 14.684 eFt.

Összesítve, a Püspökladányi Városüzemeltető és Gyógyfürdő Kft. 2019. évi üzleti tervét, az alábbi adatokkal számolunk:

Tervezett összes bevétel: 715.054 eFt,

Tervezett költség és ráfordítás: 709.362 eFt,

Adózott eredmény: 5.692 eFt.

Vezetői Összefoglaló

Célkitűzéseinket és terveinket csak úgy tudjuk teljesíteni, ha megőrizzük partnereink és a lakosság bizalmát. Az üzleti partnereinkkel, versenytársainkkal és munkatársainkkal szemben tanúsított etikus, korrekt és tisztességes magatartás számunkra alapkövetelmény. Elhivatottak vagyunk a Püspökladányi Városüzemeltető és Gyógyfürdő Kft. fenntartható fejlődése mellett annak érdekében, hogy dolgozói létszámunkat meg tudjuk tartani, megélhetést biztosítva ezzel több mint 80 családnak. Fontos továbbá számunkra az is, hogy teljesíteni tudjuk a tulajdonos önkormányzat elvárásait, maximálisan ki tudjuk elégíteni a lakossági igényeket az általunk nyújtott szolgáltatások teljesítése közben.

Nehéz év elé nézünk ismét, de hisszük, hogy kitartással, szorgalommal és nagyfokú elhivatottsággal teljesíteni tudjuk a 2019-es célkitűzéseinket is.

Püspökladány, 2019. március 14.

Varga Lajos
Ügyvezető igazgató



Püspökladányi Városüzemeltető és Gyógyfürdő Kft.
Püspökladány, Kossuth u. 26.
Tel: 54/ 451-066, FAX: 54/ 450-539.
info@pl-varosuzemelteto.hu

J e g y z ő k ö n y v

Készült: 2019. március 19-én a Püspökladányi Városüzemeltető és Gyógyfürdő Kft. Püspökladány, Kossuth u. 26. sz. alatti irodahelyiségében.

Jelen vannak: Seres Lajos FEB elnök
B.Nagy József tag
Zagyváné Varga Ilona Veronika tag
Varga Lajos Pl. Városüzemeltető Kft. ügyvezető igazgató
Slámer Erzsébet gazdasági igazgató

Seres Lajos FEB elnök köszönti megjelenteket. A Felügyelő Bizottság elnöke a meghívóban szereplő napirendi pontokat bocsátja szavazásra, melyek a következők:

1. A Püspökladányi Városüzemeltető és Gyógyfürdő Kft. 2018. évi gazdálkodásáról készült beszámoló véleményezése, Tájékoztató a Püspökladányi Városi Köztemető üzemeltetéséről.
2. A Püspökladányi Városüzemeltető és Gyógyfürdő Kft. 2019. évi üzleti tervének véleményezése,
3. Különfélék.

A tagok 3 igen szavazattal elfogadják a meghívóban szereplő napirendi pontokat, az elnök megállapítja, hogy a bizottság határozatképes.

I. napirendi pont: A Püspökladányi Városüzemeltető és Gyógyfürdő Kft. 2018. évi gazdálkodásáról készült beszámoló véleményezése

Seres Lajos: Napirendek szerint haladunk, megkérdezem Igazgató urat, hogy kívánja-e kiegészíteni a beszámolót.

Varga Lajos: Köszöntöm a megjelenteket. Az anyag terjedelmes, igyekeztünk a beszámolóban minden tevékenységet részletesen bemutatni.

A mögöttünk lévő 2018-as év is egy igen küzdelmes év volt. A növekvő költségek, minimális támogatások igencsak megnehezítik működésünket. Az elmúlt években próbáltuk folyamatosan felfejleszteni a vállalkozási tevékenységünket, hiszen ennek eredményéből tudjuk pótolni a kieső forrásokat. Évről, -évre egyre több a feladat, egyre magasabbak az üzemeltetési költségek, folyamatosan növekednek a bérek. Ezeknek a többletköltségeknek a kitermelése nem kis feladat. Igyekszünk minden területen stabil létszámot biztosítani a feladatellátásokhoz annak érdekében, hogy minőségi munkavégzéssel pozitív megítélést tudjunk kivívni mind a Kft-nek, mind pedig a dolgozóknak.

Az egyes területek nehézségeit és eredményeit külön-külön mutatjuk be a beszámolóban. Hisszük, hogy sok verejtékkal, szorgalmas, áldozatos munkával fenn tudjuk tartani a továbbiakban is társaságunk működő képességet.

Ennyivel szerettem volna kiegészíteni, a felmerülő kérdésekre megadjuk a választ.

Seres Lajos: Kérdések következnek.

Először is szeretném jelezni, hogy a szöveges beszámoló utolsó oldalán a bevétel-kiadás számai fel lettek cserélve. Ezt mindenképp ki kellene javítani.

Slámer Erzsébet: Köszönjük szépen, azonnal javítjuk a beszámolót.

Seres Lajos: Szeretném megkérdezni, hogy a mosoda mennyi bérleti díjat fizet?

Slámer Erzsébet: A mosoda bérleti díja havi bruttó 130.465.-Ft.

Seres Lajos: A tavalyi évben láttuk, hogy a Lordok Háza előtt nagy felújítást végzett a cég a távhővezetéken. Az lenne a kérdésem, hogy mikor lesz teljesen helyreállítva a burkolat?

Varga Lajos: Amint nyit az aszfaltkeverő üzem, azonnal megkezdjük a burkolat felújításának a befejezését. Azért hagytuk így a munkák befejeztével, mert ülepedni kellett a visszatermelt földnek annak érdekében, hogy az aszfaltozás után ne szakadjon be a burkolat, ne kelljen pár hónap múlva újra javítani. A javításokat a főtéren folytatjuk ezt követően, itt átrakjuk a térburkolatot.

B.Nagy József: A temető vesztesége nagy, szeretném megkérdezni, hogy mi idézte elő ezt a nagy veszteséget?

Varga Lajos: Az elmúlt évben, mint minden évben végre hajtottuk a kormány által előírt kötelező, 12 %-os béremelést. Növelte a költségeinket azoknak a hulladékszállítási számláknak, az összege is amelyek a 2017-es évre vonatkoztak, de a szolgáltató csak 2018- májusában számlázta ki őket. Ennek értéke 1.700 eFt körüli összeg volt. Az elmúlt években mind a belső ellenőrzés, mind a képviselő testület nehezményezte, hogy a bárándi temetőben folytatott temető üzemeltetési tevékenységünk veszteséget termel és tegyük meg a szükséges lépéseket ennek megszüntetésére. 2018-ban sikerült megállapodni a bárándi Polgármester Úrral azzal kapcsolatban, hogy nem végzünk a temetőben üzemeltetési feladatokat, így ott nem keletkezik pl. bérköltség. Ennek hatására a bárándi működésünk minimális eredményt mutatott, viszont a dolgozóink szinte teljes bére a ladányi temetőben képződött meg, ez is költségnövelő hatású intézkedés volt a püspökladányi temetőben. A temetőt sajnos nem lehet nyereségesen üzemeltetni, hiszen rengeteg olyan költség van ami akkor is jelentkezik, amikor nincs temetés. A temető gondozása, fűnyírás, kaszálás tavasztól-késő őszig folyamatos feladat, a hulladékot el kell szállítani, ki kell vágni a veszélyes fákat, ezek költsége rendkívül magas.

Seres Lajos: Okozott e bérfelesztést a Kft-nél a kötelező béremelés végrehajtása?

Varga Lajos: Nem okozott, mivel a Kft. összes dolgozójának megemeltük a bérét átlagosan 10 %-kal. Úgy gondoljuk, hogy nem tehetjük meg azt, hogy csak a minimál bér körüli keresettel rendelkező dolgozók bérét emeljük évről évre, hiszen a többi magasabb iskolai végzettséggel, esetleg sok éves munkaviszonnyal rendelkező dolgozó ugyan úgy megdolgozik a magasabb bérért.

Seres Lajos: Várható-e fejlesztés a strandfürdőben?

Varga Lajos: Sajnos nincs információnk arról, hogy bármiféle pályázati forrás lenne a strandfürdő fejlesztésre kiírva, és mivel a Kft-nek erre nincs forrása, így jelen információink alapján nem látjuk a strand fejlesztésének reális esélyét sem. Ebben a témában mindenképp közösen kell gondolkodni a tulajdonos önkormányzattal és közösen kell valamiféle megoldást találni ennek megoldására.

Zagyváné Varga Ilona: A szennyvízszippantásról szeretnék érdeklődni. Az lenne a kérdésem, hogy Püspökladányban végez-e szippantást a Kft?

Varga Lajos: Igen, végzünk, természetesen csak megrendelés alapján. 2013-ban a vízszolgáltatási tevékenység elkerült a Püspökladányi Városüzemeltető Kft-től, a gépjármű viszont itt maradt. Szerepen és Hosszúháton közszolgáltatóként látjuk el a tevékenységet, Püspökladányban pedig közületeknél, és azoknál a lakásoknál végzünk szolgáltatást ahol van ugyan kiépített csatorna hálózat, de a tulajdonos nem kötött rá a hálózatra.

Zagyváné Varga Ilona: Azért kérdezem, mert tudomásom van olyan ingatlanokról, ahol soha nem veszik igénybe a szennyvízszippantást.

Varga Lajos: Tudomásom szerint ezek az ingatlan tulajdonosok környezetterhelési díjat fizetnek, melyet az önkormányzat ró ki rájuk.

Zagyváné Varga Ilona: szeretném megkérdezni, hogy ki vezényli le a közérdekű foglalkoztatást?

Varga Lajos: A közérdekű foglalkoztatás Szabó Gyula kollegánkhoz tartozik, az ő felügyelete alatt töltik le a kirótt büntetéseket a szabályszegők. A közérdekű foglalkoztatásra ítélt elkövetőknek a száma szerencsére évről-évre csökken.

Seres Lajos: Szeretném megkérdezni, hogy van-e több kérdés? Ha nincs vélemények következnek.

Zagyváné Varga Ilona: Ebben az évben is egy terjedelmes, mindenre kiterjedő anyagot tarhatunk a kezünkben.

Látszik a rengeteg munka, minden kérdésre válasz kapok belőle. Ki kell emelni, hogy a tavalyi évben 11 szakhatósági és egyéb ellenőrzés volt a Kft-nél és ezek az ellenőrzések sem tártak fel semmiféle hiányosságot, szabálytalanságot. Ez mindenképp dicséretes, hiszen gyakorlatilag majdnem minden hónapra jutott egy ellenőrzés.

A beszámoló részletes, érthető, a szerteágazó feladatokat egyenként mutatja be. Úgy gondolom, hogy az elért eredmény mindenképp dicséretes ebben a nehéz gazdasági környezetben , a beszámolót elfogadásra javaslom.

Seres Lajos: Nagy terjedelmű, szakmailag alátámasztott az anyag. Látszik a sok munka, látszik a fejlődésre való törekvés, elfogadásra javaslom én is a beszámolót.

Seres Lajos: Amennyiben nincs több hozzászólás, szavazásra bocsátom a beszámolót.

A Felügyelő Bizottság tagjai 3 igen szavazattal elfogadják a Püspökladányi Városüzemeltető és Gyógyfürdő Kft. 2018. évi mérleg beszámolóját.

1/2019. (III.19.) Felügyelő Bizottsági határozat

A Püspökladányi Városüzemeltető és Gyógyfürdő Kft. Felügyelő Bizottsága három igen szavazattal elfogadja a társaság 2018. évi mérleg beszámolóját.

Seres Lajos: A Felügyelő Bizottság tagjai kérdéseket tehetnek fel a Püspökladányi Városi Köztemető üzemeltetéséről készült tájékoztatóval kapcsolatban.

A temetőről készült tájékoztató, valamint a temetőben tapasztaltak alapján is elmondhatjuk, hogy az elmúlt évben nagyon sokat fejlődött a városi köztemető. Látszik a Kft. keze munkája, látszanak a fejlesztések. Régóta igény volt már egy új urnafal kialakításra, valamint a ravatalozó előtetőjének a cseréjére is. Szeretném megkérdezni, hogy mikor készül el az előtető és mivel kerül lefedésre?

Varga Lajos: Az újonnan kialakított tetőszerkezet egy antracit borítást kap, csatornával ellátva. 2019-ben folytatjuk a ravatalozó épületének a felújítását, majd ezt követően a belső ravatalozó felújítását kezdjük meg. Az új előtető alá padokat helyezünk el, bízunk benne, hogy a fejlesztésnek pozitív lesz a visszhangja, hiszen ennek megvalósulásával a hozzátartozók nem lesznek annyira kitéve az időjárás viszontagságainak egy-egy temetés alkalmával.

Amennyiben nincs kérdés és hozzászólás szavazásra bocsátja a Kft. Püspökladányi temető üzemeltetéséről készült tájékoztatóját.

A Felügyelő Bizottság tagjai 3 igen szavazattal elfogadják a Püspökladányi Városüzemeltető és Gyógyfürdő Kft. Köztemető üzemeltetéséről készült tájékoztatóját.

2/2019. (III.19.) Felügyelő Bizottsági határozat

A Felügyelő Bizottság tagjai 3 igen szavazattal elfogadják a Püspökladányi Városüzemeltető és Gyógyfürdő Kft. 2018. évi Köztemető üzemeltetéséről készült tájékoztatóját.

II. napirendi pont: A Püspökladányi Városüzemeltető és Gyógyfürdő Kft. 2019. évi üzleti tervének a véleményezése.

Seres Lajos: Megkaptuk ezt az anyagot is, kérdéseket lehet feltenni.

B. Nagy József: Szeretném megkérdezni, hogy a balatongyöröki táborban ki látja el a gondnoki feladatokat? Az elmúlt évben a tábor nagy kihasználtsággal működött, bízom benn, hogy ez az idén is így lesz.

Varga Lajos: A gondnoki feladatokat ugyan úgy szeretnénk ellátni, ahogy az elmúlt évben. Az elkövetkező hetekben fogunk ezzel kapcsolatban döntéseket hozni. Mi is abban reménykedünk, hogy maximálissá tudjuk tenni a kihasználtsági fokot. Az érdeklődés nagy, főleg az apartmanok iránt. Pozitívan befolyásolta az üzemeltetést az étkezés biztosítása, hiszen nagyon sokan vették igénybe az étkezési lehetőséget és csak pozitív visszajelzéseket kaptunk.

Seres Lajos: Az Erkel Ferenc utca mikor lesz befejezve?

Varga Lajos: A munkák még nem kezdődtek el. A befejezési határidő május 31., eddig kell átadni az új utat.

Zagyváné Varga Ilona: Az anyagokból kiderült, hogy egyre több társasház kerül a Kft. kezelésébe. Ezt mindenképpen pozitívnak tartom. Örülök annak, hogy a város lakói a Kft.-nél dolgozó szakembereket veszik igénybe, elismerik a Kft. munkáját.

Varga Lajos: Két nagyon ügyes kolleganónk látja el a feladatokat. A megrendelt munkákat igyekszünk saját szakembereinkkel elvégeztetni. Ilyen jellegű munkák pl. festés, zárcsere egyéb kőműves a lakatos ipari munkák.

Seres Lajos: Az év elején újabb béremelést kell végrehajtani a kormányrendelet alapján. Megkérdezném, hogy biztosított-e erre a fedezet?

Varga Lajos: A kötelező emelést végre kell hajtani és nem csak a minimál bér körüli keresettel rendelkező dolgozóink körében, hanem a teljes apparátusnál. Fedezetet csak a vállalászási munkák eredménye tud biztosítani, ezért törekszünk arra, hogy megragadjunk minden olyan

munkát, ami eredményt realizál. Ezen kívül fontos, hogy minden területen el tudjuk érni a maximálisan teljesíthető árbevételt.

Seres Lajos: A 2019-re biztosított önkormányzati támogatás ebben az évben is nagyon kevés, ezt minden évben elmondjuk. Nagyon könnyítené a Kft. életét, ha megkapná az elvégzett munkák ellenértékét, hiszen akkor a vállalászási munkák eredményét nem üzemeltetési és bérköltségekre kellene fordítani, hanem ezekből lehetne újabb fejlesztéseket, beruházásokat végezni a városban.

Örvendetesnek tartom, hogy úgy néz ki, hogy a Kft. dolgozói végre Püspökladányban is tudnak vállalászási tevékenységet végezni. Évek óta erre lett volna már szükség. Ez azért is fontos, mert így nem megy ki pénz a városból, itt marad Püspökladányban.

Az üzleti tervet reálisnak, végrehajthatónak tartom. Amennyiben nincs több hozzászólás szavazásra bocsátom azt.

3/2019. (III.19.) Felügyelő Bizottsági határozat

A Püspökladányi Városüzemeltető és Gyógyfürdő Kft. Felügyelő Bizottsága három igen szavazattal elfogadja a társaság 2019. évi Üzleti tervét.

III. napirendi pont: Külömfélék

Seres Lajos: Nagyon sok a szemét a Lidl és a KTSZ környékén, szeretném kérni hulladékgyűjtő edények kihelyezését.

Varga Lajos: Megnézzük és helyezzük ki szemétyűjtőt.

Seres Lajos: Köszönöm a jelenlévők munkáját, ha nincs több kérdés bezárom az ülést.

k.m.f.

A jegyzőkönyv hitelélül:

Seres Lajos
FEB elnök

Kapják: B. Nagy József
Zagyváné Varga Ilona Veronika
Varga Lajos ügyvezető igazgató
Keserű László jegyző
Iráttár